

Bügelgriff, massiver Stahl Griff, modernes Industriedesign,
mit 2 Gewinde-Sackloch M4. Für senkrechte oder waagerechte
Anwendung. Ohne Schraubenlieferung.

35.1048. . . Stahl glanz verchromt, Länge 128 x 8 mm

Code	L1-Länge	L-Loch- distanz	L2-Innere Weite	H-Höhe	H1-Höhe	Dirak
120	128 mm	120 mm	112 mm	35 mm	27 mm	213-0503



35.1048.

35.1049.

35.1049. . . Fingergriff, Stahl schwarz, Länge 72 x 8 mm

Code	L1-Länge	L-Loch- distanz	L2-Innere Weite	H-Höhe	H1-Höhe	Dirak
064	72 mm	64 mm	56 mm	35 mm	27 mm	213-0505

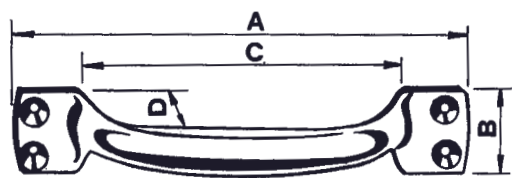

35.3132.

Bügelgriff, Messing, matt vernickelt, mit 4 versenkten

Anschraubloch, stabile Ausführung, anschraubbar.
Ohne Schraubenlieferung.

35.3132. . . in vier verschiedenen Grössen

Code	Masse:	A	B	C	D
1087		87 mm	18 mm	57 mm	16 mm
2103		103 mm	21 mm	70 mm	17 mm
3125		125 mm	25 mm	85 mm	25 mm
4140		140 mm	27 mm	94 mm	27 mm

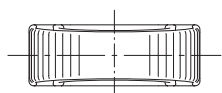

Einbauöffnung
inkl. Lackierung

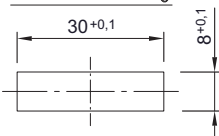

Fingergriff in SNAP-Line Technology,

die Befestigung (Montage), erfolgt durch einfaches Einklipsen in
die dafür vorgesehene Einbauöffnung. Montageart: Werkzeuglos.

**35.1090.9001 GDZn PA schwarz, Klipselemente:
gesinterter Stahl, verzinkt.**

Klembereich	Material	Dirak
0,8 - 1,5 mm	PA schwarz	413-9001.00-00015

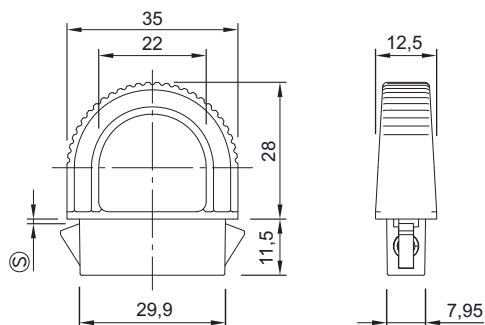

35.1090.9001

Info: Demontage-Werkzeuge SNAP-LINE siehe
Katalogseite 30.1030, MTS 30.1091.0306

Die Fingergriffe sind geeignet für die Computer-
industrie, 19" Technik, für Einschübe und Geräte
und andere Anwendungen.

Weitere Hinweise:

-GDZn, matt verchromt auf Anfrage!
-Mit andern Klembereich 1,3 - 2 mm,
1,5 - 2,2 mm, auf Anfrage!