

Gussdrücker, promatverzinkt,
fest drehbar auf ovaler Rosette montiert.

14.2460. . .

Code	Ausführung
08	Paar mit loseem Dorn 8 x 130 mm, verzinkt
09	Paar mit loseem Dorn 9 x 130 mm, verzinkt
38	Lochteil 8 mm, ohne Dorn
39	Lochteil 9 mm, ohne Dorn

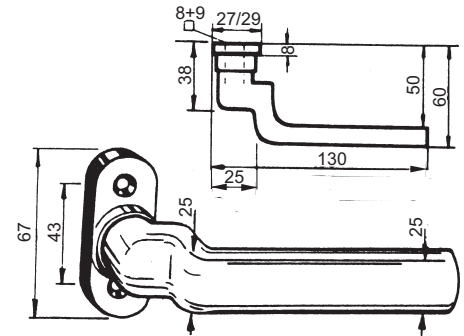

14.2460.

14.2461.08

Gussdrücker-Paar promatverzinkt,

110 x 13 mm hochoval mit Massivdorn 8 x 80 mm zum verbohren,
Lochteil einseitig angebohrt, Führung 19 mm, für Türstärke bis 55 mm.

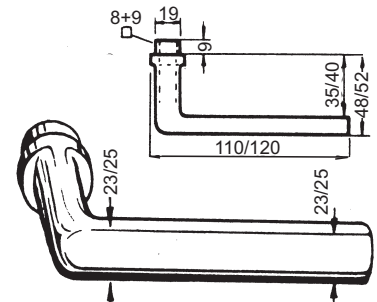

14.2461.

14.2461.09

Gussdrücker-Paar promatverzinkt,

120 x 14 mm hochoval mit Massivdorn 9 x 90 mm zum verbohren,
Lochteil einseitig angebohrt, Führung 19 mm, für Türstärke bis 65 mm.

Info: Einzelne Loch- oder Stifteile auf Anfrage.

14.2462.50

Gussrosette promatverzinkt,

rund Ø 50 mm, Führung 19 mm, Lochdistanz 38 mm.

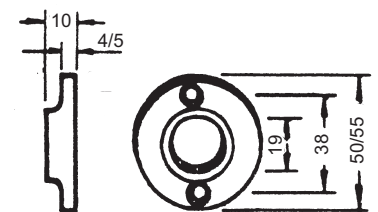

14.2462.

14.2462.55

Gussrosette promatverzinkt,

rund Ø 55 mm, Führung 19 mm, Lochdistanz 38 mm.

14.2463.00

Gussrosette promatverzinkt,

oval 27 x 65 x 5,5 mm, Führung 19 mm, Lochdistanz 43 mm.

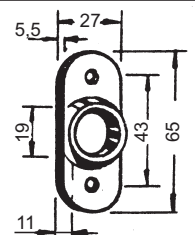

14.2463.00

14.5902.00

Reduktionshülse aus Messing,

Rand- Ø 22 mm, Reduktion von 18 auf 16 mm.

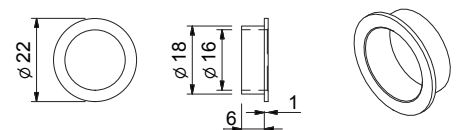

14.5902.00

14.5904.16

Drückerführung aus Nylon,

silber, Rand- Ø 21 mm, Reduktion von 18 auf 16 mm.

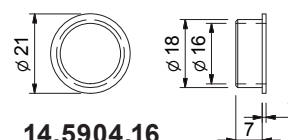

14.5904.16

14.5904.18

Drückerführung aus Nylon,

weiss, Rand- Ø 27 mm, Reduktion von 20 auf 18 mm.

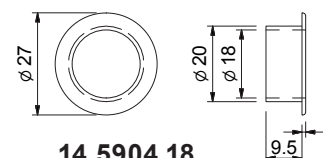

14.5904.18

Technische Änderungen vorbehalten !